

Wellmix TD 50-15/2, BQQE

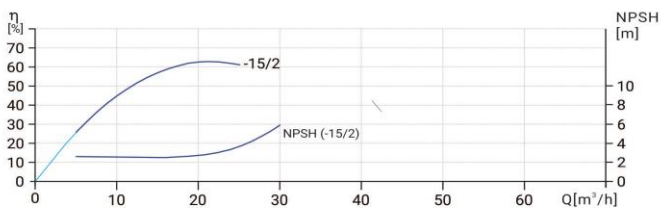

Одноступенчатый центробежный насос "in-line"

02.07.2026

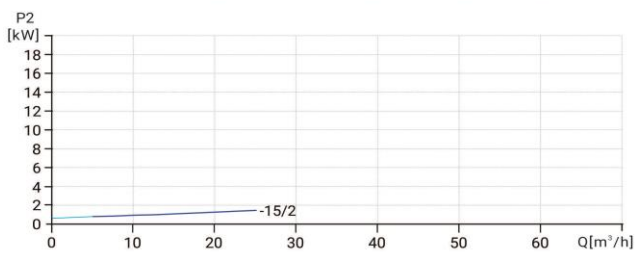
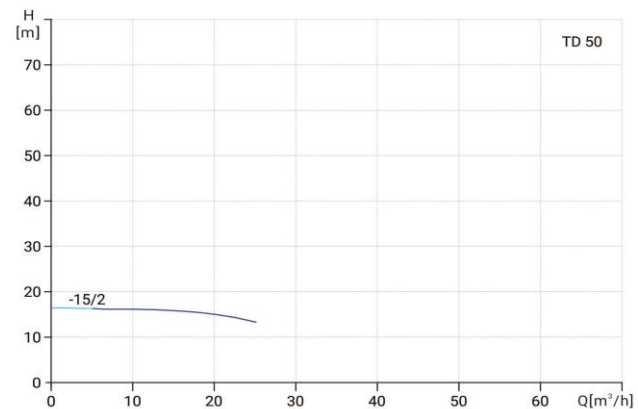

Общие сведения:

| | |
|--------------------------|------------------|
| Наименование | TD 50-15/2, BQQE |
| Артикул | 12049985 |
| Типа насоса | одноступенчатый |
| Код торцевого уплотнения | BQQE |
| Номинальный расход, м³/ч | 20 |
| Номинальный напор, м | 15 |
| Максимальный напор, м | 16,2 |
| Масса насоса, кг | 42 |

Перекачиваемая среда:

| | |
|-------------------------|----------------------------|
| Рабочая жидкость | вода, этиленгликоль до 50% |
| Диапазон температур, °C | -20...+120 |
| Плотность, кг/м³ | 998,2 |

Материалы:

| | |
|----------------|--------------------|
| Корпус насоса | чугун HT200 |
| Рабочее колесо | чугун HT200 |
| Вал | нерж. сталь 20Cr13 |

Монтаж:

| | |
|---|-----------|
| Тип соединения | фланцевое |
| Диаметр фланца | 50 |
| Максимальное давление | PN 12 |
| Максимальная температура окружающей среды, °C | +40 |

Электродвигатель:

| | |
|------------------------------|-------------|
| Номинальная мощность, кВт | 1,5 |
| Частота питающей сети, Гц | 50 |
| Номинальное напряжение, В | 220/380 Δ/Y |
| Номинальный ток, А | 5,6/3,2 Δ/Y |
| Номинальная скорость, об/мин | 2900 |
| Количество полюсов | 2 |
| Класс пыле-, влаго-защиты | IP55 |
| Встроенные защиты и датчики | нет |

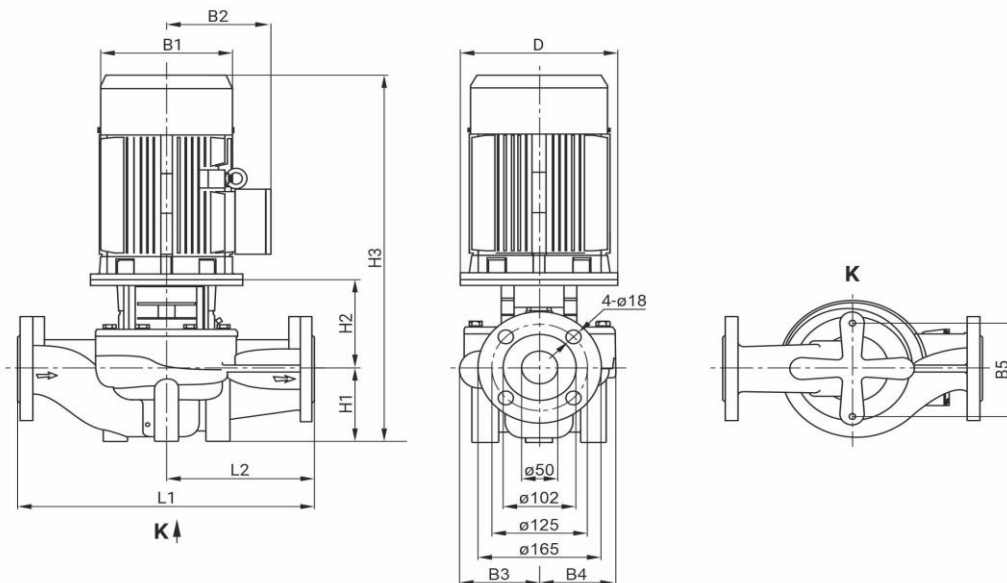

| D | B1 | B2 | B3 | B4 | B5 | H1 | H2 | H3 | L1 | L2 |
|-----|-----|-----|-----|-----|-----|-----|-----|-----|-----|-----|
| 140 | 171 | 137 | 114 | 101 | 144 | 105 | 137 | 529 | 340 | 170 |